



**XVIII Międzynarodowe Targi
Maszyn i Urządzeń dla Wodociągów i Kanalizacji
„WOD - KAN 2010”
odbędą się w dniach 18 - 20 maja 2010 roku w Bydgoszczy**

Szanowni Państwo

Mamy zaszczyt zaprosić Państwa do udziału w najważniejszych Targach branży wod-kan w kraju, mających niezwykle doniosłe znaczenie dla ochrony środowiska i już 17-letnią tradycję.

Oferta Targów skierowana jest do firm wodociągowo-kanalizacyjnych, gmin, przemysłu, projektantów i wykonawców w branży wod-kan.

Tematyka Targów WOD-KAN

1. Systemy i urządzenia służące uzdatnianiu wody,
2. Technologie uzdatniania wody i oczyszczania ścieków,
3. Oczyszczalnie ścieków,
4. Urządzenia pomiarowe stacji uzdatniania wody, oczyszczalni, technika pomiarów, regulacji i analiz,
5. Mierniki wody i ścieków,
6. Maszyny i urządzenia służące do budowy, naprawy i utrzymania sieci wod-kan,
7. Agregaty hydrauliczne, pompy, armatura,
8. Regeneracja sieci wodociągowych i kanalizacyjnych oraz studni głębinowych,
9. Nowoczesne technologie renowacji sieci wod-kan,
10. Rury, kształtki i studnie do budowy sieci wod-kan,
11. Pojazdy specjalistyczne,
12. Sprzęt zabezpieczający oraz ratowniczy,
13. Programy komputerowe dla firm wod-kan w zakresie zarządzania ekonomicznego i infrastrukturą techniczną,
14. Projektowanie, technologia i wyposażenie basenów kąpielowych.

Targi „WOD-KAN 2010” odbywać się będą w Bydgoszczy na terenach Leśnego Parku Kultury i Wypoczynku „Myślęcinek”, ul. Gdańska 173-175, 85-674 Bydgoszcz.

Zapraszamy serdecznie do wzięcia udziału w naszych specjalistycznych Targach.

Biorąc udział w naszych Targach macie Państwo gwarancję, że odwiedzają je autentycznie zainteresowani branżą a przede wszystkim eksploatatorzy, inwestorzy i przedstawiciele samorządów gmin.

Z poważaniem

Antoni Tokarczuk
Dyrektor Izby



**IZBA GOSPODARCZA
WODOCIĄGI POLSKIE**

REGULAMIN

XVIII Międzynarodowych Targów Maszyn i Urządzeń dla Wodociągów i Kanalizacji „WOD-KAN 2010”

Miejsce Targów

Leśny Park Kultury i Wypoczynku „Myślęcinek”,
ul. Gdańska 173-175, 85-674 Bydgoszcz.

Warunki ekspozycji

Ekspozycja w halach namiotowych klimatyzowanych
Ekspozycja poza halą

Organizator Targów

Izba Gospodarcza "Wodociągi Polskie",
85-073 Bydgoszcz, ul. J. Kasprzowicza 2

Czas trwania

18 - 19 maja 2010 r godz. 10⁰⁰ - 17⁰⁰
20 maja 2010 godz. 10⁰⁰ - 15⁰⁰

Biuro Targowe czynne

w dniu 17 maja 2010 r. godz. 8⁰⁰ - 20⁰⁰
w czasie trwania Targów od godz. 10⁰⁰ - 17⁰⁰

Przepisy szczegółowe

Przepisy niniejszego regulaminu obowiązują wszystkich Wystawców a nadesłanie zgłoszenia na Targi uważane jest za przyjęcie przez Wystawcę niniejszego Regulaminu.

Zgłoszenia na Targi

- A. Zgłoszenie następuje na podstawie dokumentów zamieszczonych na stronie internetowej Izby www.igwp.org.pl.
- B. Ostateczny termin zgłoszenie upływa: 26 lutego 2010 r.

Przyjęcie zgłoszenia

- A. O przyjęciu zgłoszenia i dopuszczeniu do Targów decyduje Organizator.
- B. Warunkiem przyjęcia jest przede wszystkim:
 - nadesłanie w terminie kompletnych dokumentów zgłoszeniowych - oryginałów,
 - załączenie do dokumentów zgłoszeniowych dowodu wpłaty zaliczki w wysokości 40% wg kursu z dnia wypełnienia dokumentów
- C. Przez dowód wpłaty, o którym mowa wyżej rozumie się potwierdzone przez bank polecenie przelewu.
- D. Jeżeli Wystawcą jest osoba zagraniczna w rozumieniu polskiego prawa dewizowego oferta zapłaty w walucie polskiej dokonana przez osoby krajowe tytułem wyręczenia osoby zagranicznej nie będzie przyjęta.
- E. Z tytułu wpłaty zaliczki będzie wystawiona faktura zaliczkowa VAT. Zaliczka ulega zaliczeniu na poczet opłaty za udział w TARGACH.

Potwierdzenie udziału

- A. Organizator zawiadomi Wystawcę o przyjęciu zgłoszenia w TARGACH WOD-KAN w ciągu 7 dni od otrzymania skutecznego zgłoszenia.
- B. Przyjęcie zgłoszenia nie jest równoznaczne z potwierdzeniem udziału.

- C. Organizator potwierdzi udział po wniesieniu przez Wystawcę drugiej części wpłaty na podstawie otrzymanej faktury VAT za udział w Targach.
- D. Fakturę należy zapłacić w nieprzekraczalnym terminie do 30 kwietnia 2010 r.
- E. Należność za powierzchnię określona w równowartości €, obliczona zostanie wg średniego kursu NBP obowiązującego na dzień wystawienia faktury VAT za udział w Targach. Faktura ta zostanie wystawiona w dniu 12 kwietnia 2010 r.
- F. Cena za metr kwadratowy obejmuje wynajęcie powierzchni wystawienniczej, karty wstępu na Targi oraz karty wstępu na imprezy „okołotargowe” organizowane przez Organizatora Targów.

Przydział stoiska

- A. Organizator dokona przydziału stoiska po otrzymaniu zapłaty faktury względnie dowodu wniesienia zapłaty.
- B. Wniesienie zapłaty jest bezwzględnym warunkiem przydziału stoiska a kolejność wniesienia wpłat będzie brana pod uwagę przy lokalizacji stoisk.**

Faktury dodatkowe

Za usługi i inne świadczenia zrealizowane na życzenie Wystawcy, w tym nie objęte dokumentami zgłoszenia (np. rozmowy telefoniczne, dodatkowe wyposażenie, bilety) zostanie wystawiona przez Organizatora faktura VAT dodatkowa.

Transport i cło / Rozładunek eksponatów

- A. Transport i obsługa spedycyjno celna eksponatów i materiałów pomocniczych odbywa się na koszt wystawcy.
- B. Generalnym spedytorem dla uczestników zagranicznych na imprezach organizowanych przez Izbę Gospodarczą "Wodociągi Polskie" w Bydgoszczy jest Przedsiębiorstwo Międzynarodowej Spedycji Targowej Transmeble International Sp. z o.o.; 60-777 Poznań, ul. Konopnickiej 19/2, tel. 61/8656807, office@trensmeble.com.pl
- C. W przypadku odprawy towarów przeznaczonych do budowy i wyposażenia stoisk zaleca się stosowanie karnetów A.T.A
- D. Wszystkie czynności celne związane z odprawą eksponatów i materiałów reklamowych wykonywane są wyłącznie za pośrednictwem firmy TRANSMEBLE INTERNATIONAL (za wynagrodzeniem według taryfy spedycyjnej), której można zlecić również transport i spedycję.
- E. Wystawca odpowiedzialny jest wobec Polskiego Urzędu Celnego za nie zgłoszenie do odprawy celnej przewiezionych przez siebie z zagranicy towarów, bądź za błędy i braki w dokumentacji niezbędnej do dokonania sprawnej odprawy celnej, jeśli nie zwróci się do zalecanego w pkt. 2 spedytora o udzielenie instrukcji wysyłkowej lub się do tych instrukcji nie dostosuje.

**F. ADRES URZĘDU CELNEGO w TORUNIU
ODDZIAŁ CELNY w BYDGOSZCZY:
ul. Deszczowa 65, czynny 7⁰⁰-20⁰⁰,
tel. (0-52) 327-83-55, fax (0-52) 327-88-04,
Przyjmowanie dokumentów z importu
od godz. 7³⁰-12⁰⁰ w dni robocze.
Przyjmowanie dokumentów z eksportu
od godz. 7³⁰-16⁰⁰ w dni robocze.**

* Szczegółowe informacje dot. spedycji i odprawy celnej, www.igwp.org.pl

Organizacja ekspozycji

- A. Budowa i wyposażenie stoiska wykonane będą zgodnie z zamówieniem.
- B. Wystawca zobowiązany jest do przestrzegania przepisów budowlano-montażowych i przeciwpożarowych obowiązujących na terenie Targów.
- C. Wystawca ponosi całkowitą odpowiedzialność za szkody wynikłe z funkcjonowania jego urządzeń w trakcie przygotowania, trwania i likwidacji Targów.
- D. Stoisko powinno być przygotowane przez Wystawcę co najmniej 12 godzin przed otwarciem Targów. Stoisko zostanie udostępnione Wystawcy na 24 godziny przed otwarciem Targów lub wcześniej w razie potrzeby.
- E. Przyjmowanie stoiska przed otwarciem i zdawanie po zamknięciu imprezy odbywa się za protokołem podpisania przez Wystawcę i Organizatora.
- F. **Odstąpienie Wystawcy od udziału w Targach po złożeniu karty zgłoszenia, przed upływem 30 dni przed datą rozpoczęcia Targów, powoduje obciążenie Wystawcy kosztami w wysokości 30% całkowitego kosztu udziału w Targach wg kursu z dnia wypełnienia dokumentów.**
- G. **Nie przybycie na Targi lub odstąpienie od udziału w Targach w terminie krótszym niż 30 dni od daty rozpoczęcia Targów spowoduje obciążenie Wystawcy pełną kwotą całkowitego udziału w Targach wg karty zgłoszenia.**
- H. Wystawca zobowiązany jest do zapewnienia obsługi stoiska do ustalonej przez Organizatora godziny zamknięcia Targów. **Wcześniejsza likwidacja stoiska nie jest dopuszczalna. W przypadku wcześniejszej likwidacji stoiska (przed godz. 15⁰⁰ w dniu 20 maja 2010) wystawca zostanie obciążony opłatą manipulacyjną za każdą godzinę w wysokości 500 PLN.**
- I. W przypadku, gdy stoisko jest wykorzystane przez dwie lub więcej firm należy określić, który z Wystawców jest reprezentantem wobec Organizatora.
- J. Wystawca ponosi odpowiedzialność finansową za wyrządzone szkody w wyposażeniu stoiska. Dotyczy to również uszkodzeń spowodowanych przez elementy przekraczające zadeklarowany ciężar lub gabaryty.
- K. Wystawca zobowiązany jest do stałej dbałości o czystość i porządek na stoisku.

Ekspozyty

- A. Zakres towarowy ekspozycji poszczególnych stoisk jest określony przez Wystawcę.
- B. Niedozwolone jest umieszczanie cen na ekspozycjach.
- C. Niedozwolone jest ekspozycje towarów nie związanych z tematyką Targów.
- D. Obowiązuje całkowity zakaz wywozu ekspozycji w czasie trwania ekspozycji.

Reklama

- A. Każdy Wystawca ma prawo do reklamowania swoich towarów wyłącznie na własnym stoisku pod warunkiem, że nie zakłóca toku pracy innych uczestników.
- B. Reklama poza własnym stoiskiem jest odpłatna i wymaga zgody Organizatora Targów.
- C. Reklama poza stoiskiem może być realizowana wyłącznie za pośrednictwem Organizatora Targów.
- D. Obowiązkowe jest zamieszczenie przez Wystawcę wpisu w katalogu Targów.

Karty wstępu

- A. Do wejścia na tereny targowe upoważniają uczestników i obsługę stoisk karty wstępu wydane przez Organizatora.
- B. Karty wstępu upoważniają do wstępu na tereny targowe w okresie przygotowania, trwania i likwidacji Targów.
- C. Karty wstępu nie mogą być odstępowane osobom trzecim.
- D. Uczestnik Targów otrzymuje w ramach opłaty za udział w Targach karty wstępu w ilości uzależnionej od wielkości stoiska

stoisko do 10m ²	- 2 karty wstępu
od 10m ² -16m ²	- 3 karty wstępu
do 20m ²	- 4 karty wstępu
powyżej 20m ²	- 8 kart wstępu

oraz karty parkingowe:

stoisko do 80m ²	- 1 karta parkingowa
powyżej 80m ²	- 2 karty parkingowe

W przypadku większego zapotrzebowania można zamówić odpłatnie dodatkowe karty wstępu.

Wszelkie materiały należy odebrać w dniu przyjazdu na Targi w Biurze Targowym.

Fotografowanie, filmowanie

- A. Na fotografowanie, filmowanie i wykonywanie rysunków poszczególnych stanowisk i ekspozycji wyraża zgodę zainteresowany Wystawca.
- B. Jeżeli powyższe czynności mogą spowodować zakłócenia w organizacji i przebiegu Targów, ich wykonanie wymaga zgody Organizatora Targów.

Zabezpieczenie Targów

- A. Tereny targowe dozorowane są przez służby ochrony Targów.
- B. W dniu poprzedzającym Targi, w czasie ich likwidacji oraz w godzinach otwarcia Targów Wystawca zobowiązany jest do zabezpieczenia we własnym zakresie swoich ekspozycji, urządzeń i sprzętu przed ewentualnymi szkodami, ubytkami bądź kradzieżą.
- C. W okresie trwania Targów hale wystawowe są otwierane oraz zamykane i plombowane komisyjnie.
- D. Wystawca może delegować swego przedstawiciela w skład komisji zamykającej i otwierającej hale wystawowe.
- E. Wystawca ma obowiązek udostępnić Organizatorowi Targów wszelkie pomieszczenia celem sprawdzenia zabezpieczenia przeciwpożarowego.

Ubezpieczenie i bezpieczeństwo

- A. Zaleca się Wystawcom ubezpieczenie od odpowiedzialności cywilnej wynikającej z uczestnictwa w Targach.
- B. Organizator Targów nie ponosi odpowiedzialności

za wypadki osób i uszkodzenia eksponatów znajdujących się na terenach targowych przed, po i w czasie trwania Targów, jak również za inne szkody spowodowane przez personel i publiczność.

- C. Organizator Targów nie odpowiada za szkody spowodowane kradzieżą, dewastacją, ogniem, zalaniem wodą, przerwami w dopływie energii i innymi przyczynami. Dotyczy to okresu poprzedzającego otwarcie Targów, w czasie ich trwania i po zakończeniu.
- D. Wystawca zobowiązany jest do natychmiastowego pisemnego zgłoszenia Organizatorowi powstałej szkody.
- E. Wystawca zobowiązany jest do przestrzegania wydanych przez Organizatora poleceń porządkowych.
- F. W halach wystawienniczych obowiązuje bezwzględny zakaz palenia tytoniu jak i posługiwanie się otwartym ogniem.
- G. Wystawcy zobowiązani są do używania sprzętu elektrycznego odpowiedniej jakości, gwarantującego bezpieczeństwo p-poż.
- H. Przed opuszczeniem stoiska należy wyłączyć odbiorniki elektryczne.
- I. Do zasilania stoisk i eksponatów służy sieć elektryczna prądu przemiennego TN-C-S o napięciu 3x380V/220V, 50 Hz.
- J. Jako dodatkową ochronę od porażenia należy stosować automatyczne, szybkie wyłączenia w przypadku przekroczenia bezpiecznej wartości napięcia dotykowego wraz z wykorzystaniem dodatkowych podłączeń wyrównawczych (zgodnie z PN-92/E-05009).
- K. Instalacja elektryczna stoiska musi posiadać wyłącznik główny napięcia.
- L. Silniki o mocy ponad 20 kW mogą być załączone tylko przy pomocy rozruszników.
- M. Projekt instalacji elektrycznej musi zawierać:
 - moce instalowanych odbiorników
 - typy i przekroje przewodów
 - całkowitą moc zapotrzebowaną
 - schemat ideowy instalacji z podaniem rozdziału i wartości zabezpieczeń.
- N. Wszelkie urządzenia i instalacja elektryczna podłączona do sieci na Targach muszą odpowiadać Przepisom Eksploatacji Urządzeń Elektromagnetycznych obowiązujących w Polsce.

Likwidacja

W przypadku pozostawienia eksponatów na Targach oraz braku demontażu zabudowy własnej w określonym terminie (tj. 8 godzin po zakończeniu Targów) Organizatorowi Targów przysługuje prawo przemieszczenia pozostawionych eksponatów na koszt i ryzyko Wystawcy.

Reklamacja i roszczenia

- A. Reklamacje związane z organizacją Targów należy **zgłaszać pisemnie w okresie ich trwania Komisarzowi Targów.**
- B. **Reklamacje dotyczące wykonania i wyposażenia przyjmowane będą tylko w przededniu Targów**
- C. Reklamacja powinna być zgłoszona w takim czasie i w taki sposób, aby umożliwić przedstawicielom Organizatora zebranie odpowiedniego materiału dowodowego, np. dokumentacji fotograficznej, oświadczeń osób biorących udział w Targach itp. Jeżeli zebranie materiału dowodowego jest niemożliwe z przyczyn dotyczących Wystawcy, Organizator rozpatruje reklamację dokonując oceny faktów podanych przez Wystawcę wg własnej oceny z uwzględnieniem zasad doświadczenia życiowego.
- D. Ustne porozumienie między uczestnikami a Organizatorem Targów oraz wszelkie decyzje i oświadczenia wymagają pod rygorem nieważności pisemnego potwierdzenia.
- E. Organizator przystąpi do rozpatrzenia reklamacji niezwłocznie po ich otrzymaniu.
- F. **Komisarz Targów jest jedynym uprawnionym przedstawicielem Organizatora do podejmowania decyzji związanych z przygotowaniem i przebiegiem Targów.**

Postanowienia końcowe

- A. Wystawcy nie przestrzegający postanowień niniejszego Regulaminu i wydanych poleceń przez Organizatora Targów ponoszą odpowiedzialność za wszystkie szkody i straty Organizatora Targów oraz osób trzecich.
- B. Organizator Targów zastrzega sobie prawo - w przypadku zaistnienia poważniejszych przyczyn od niego niezależnych - do odwołania, skrócenia, zmiany terminu lub częściowego zamknięcia Targów bez prawa do odszkodowania.
- C. Wszelkie spory mogące wyniknąć z tytułu udziału w Targach oraz robót, dostaw i usług zleconych Organizatorowi Targów przez Wystawców poddaje się orzecznictwu właściwych Sądów w Bydgoszczy.
- D. Za naruszenie postanowień regulaminu Organizator Targów ma prawo obciążyć Wystawcę dodatkową opłatą porządkową do 20% należnej opłaty za Targi.

Organizator Targów:
Izba Gospodarcza „Wodociągi Polskie”

Dorota Jakuta

Antoni Tokarczuk

Komisarz Targów

Dyrektor Izby



**IZBA GOSPODARCZA
WODOCIĄGI POLSKIE**



**IZBA GOSPODARCZA
WODOCIĄGI POLSKIE**

85-073 Bydgoszcz, ul. J. Kasprzowicza 2
www.igwp.org.pl

**XVIII MIĘDZYNARODOWE TARGI
MASZYN I URZĄDZEŃ
DLA WODOCIĄGÓW I KANALIZACJI**

„WOD - KAN 2010”

18 ÷ 20 MAJA 2010 r.



TERMIN ZGŁOSZENIA: 26 LUTY 2010 r.

ZGŁOSZENIE UCZESTNICTWA W TARGACH

Zgłaszam niniejszym udział w XVIII Międzynarodowych Targach Maszyn i Urządzeń dla Wodociągów i Kanalizacji „WOD - KAN 2010” w dniach 18 - 20 maja 2010 r.

Pełna nazwa wystawcy:*		
.....		
Ulica:*		
.....		
Kod i miejscowość:*		
.....		
Telefony:	Fax:	
.....	
Wpis do rejestru handlowego lub ewidencji działalności gospodarczej:		
<small>(numer, data, organ rejestracyjny)</small>		
NIP:	Jesteśmy / Nie jesteśmy podatnikami podatku VAT. (niepotrzebne skreślić) Upoważniamy do wystawienia i wysłania faktur bez naszego podpisu.	
Numer KRS zarejestrowany w Sądzie		
Zapłaty dokonamy z naszego konta w Banku, numer		
Osoba upoważniona do rozmów w sprawach związanych z udziałem w targach:*		
<small>(imię i nazwisko)</small>	<small>(telefon)</small>	<small>(fax)</small>

* Wszystkie dane o firmie wypełnić drukowanymi literami

e-mail

Przyjmujemy do wiadomości, że zgłoszenie uczestnictwa, po potwierdzeniu jego przyjęcia przez Organizatora jest równoznaczne z zawarciem umowy przez obie strony. Równocześnie akceptujemy warunki określone w Regulaminie Targów.

WARUNKI PŁATNOŚCI:

- Zapłaty dokonamy na konto:

IZBA GOSPODARCZA „WODOCIĄGI POLSKIE”
W BYDGOSZCZY
Bank PEKAO SA II o/Bydgoszcz
24 1240 3493 1111 0000 4305 8666

- I wpłata - zaliczka w wys. 40% wartości brutto pełnego zakresu usług ujętych w zgłoszeniu w terminie przewidzianym do złożenia kompletnych dokumentów zgłoszeniowych tj. 26 lutego 2010 /pkt. B regulaminu "Przyjęcie zgłoszenia"/
- II wpłata - na podstawie otrzymanej faktury VAT w terminie do 30 kwietnia 2010r.

Uwaga

Jedyną instytucją uprawnioną do rozliczeń przed targami, w czasie ich trwania oraz po ich zakończeniu jest Izba Gospodarcza „Wodociągi Polskie”.

.....
(podpis osoby upoważnionej)

.....
Data

.....
Pieczęć firmowa

.....
Pieczęć i podpis osoby uprawnionej

ZAMÓWIENIE NA POWIERZCHNIĘ WYSTAWIENNICZĄ



Zamawiający	<h2 style="margin: 0;">FORMULARZ</h2> <h1 style="font-size: 4em; margin: 0;">„A”</h1>
Pieczeń Firmowa	

UWAGA: - przy obliczaniu opłaty za najem powierzchni każdy rozpoczęty metr bieżący liczy się jako pełny,
 - wymienione ceny obejmują m.in. najem powierzchni, rozproszczenie i zużycie energii elektrycznej w/g standardowego wyposażenia (tylko dla wystawców zamawiających wykonanie stoiska), zużycie wody i ochronę obiektów,
 - w opłacie za teren otwarty znajdują się: opłata za teren, stopka adresowa, wyгородzenie stoiska oraz ochrona terenu,
UWAGA: wszystkie podane ceny są cenami netto do których należy doliczyć podatek VAT - w wysokości 22% - na arkuszu „I”

1. STOISKO W HALI NAMIOTOWEJ POD ZABUDOWĘ

Stoiska: szeregowe i narożne o głębokości 3 i 4 m, czołowe i wyspowe o szerokości 8 m.

typ stoiska: [niepotrzebne skreślić]	długość [m]	głębokość [m]	powierzchnia [m ²]	cena za 1 m ²	wartość* PLN
szeregowe				66 €	
narożne				81 €	
czołowe				77 €	
wyspowe				79 €	

Minimalna powierzchnia stoiska wynosi: • szeregowe 9m² (3mx3m), • narożne 20m² (5mx4m), • czołowe 32 m² (8mx4m), • wyspowe 64m² (8mx8m), głębokość stoiska może wynosić: 3m, 4m, 8m.

2. STOISKO POZA HALĄ

Proszę załączyć plan zagospodarowania terenu poza halą.	długość [m]	głębokość [m]	powierzchnia [m ²]	cena za 1 m ²	wartość* PLN
				46 €	

3. PAWILONY WYSTAWIENNICZE

- bez powierzchni pod zabudowę.
 Typy domków pokazane na odwrocie formularza.

UWAGA! Zamówienie napisu na fryzie pawilonu, logo - Form. B

typ domku: [niepotrzebne skreślić]	długość [m]	głębokość [m]	powierzchnia [m ²]	cena za 1 m ²	wartość* PLN
Domek 1 Domek 2				89 €	
Domek 3					

* Wartość należy obliczyć wg kursu dnia zamówienia. Do rozliczenia końcowego będzie obowiązywał kurs wg dnia wystawienia faktury przez organizatora Targów. Wszystkie ceny są cenami netto.

Dla Wystawców biorących udział w Targach conajmniej 5 razy udzielamy rabatu w wysokości 1% za każdy rok. Maksymalny rabat wynosi 15%. Dotychczas braliśmy udział w Targach "WOD-KAN" w latach:

1993 1994 1995 1996 1997 1998 1999 2000 2001 2002 2003 2004 2005 2006 2007 2008 2009

zaznaczyć rok

4. WARTOŚĆ OGÓŁEM POZ 1 - 3 , PLN

5. WYSTAWIAMY NASTĘPUJĄCE TOWARY (EKSPONATY) W HALI NAMIOTOWEJ

nazwa eksponatu o wadze powyżej 100 kg	dane o eksponacie					
	dług. [m]	szer. [m]	wys. [m]	Waga [kg]**	Moc [kW]	zabezp. [A]*

Prosimy podać dokładne gabaryty i wagę eksponatu jeżeli przekracza 100 kg (celem wzmocnienia podłogi), oraz szczegółowe umiejscowienie jego na planie sytuacyjnym (Formularz C lub D). Eksponaty w hali nie powinny przekraczać 2,5 m wysokości, samochody eksponujemy poza halą. Zabudowa lub eksponaty przekraczające te gabaryty oraz termin ich przywozu na teren Targów musi być uzgodniony z organizatorem. Nie spełnienie tych warunków może spowodować brak technicznych możliwości umieszczenia ich w hali. Podać parametry zasilania eksponatów z wielkościami zabezpieczeń, określić warunki techniczne oraz łączny pobór mocy. (*) Dla eksponatów, w przypadku których wymagane zabezpieczenie przekracza 10 A, będzie wykonane dodatkowe zasilanie. Powyższa usługa będzie skalkulowana w oparciu o indywidualny kosztorys.

6. WYSTAWIAMY NASTĘPUJĄCE TOWARY (EKSPONATY) POZA HALĄ (wypełnić obowiązkowo)

nazwa eksponatu	dane o eksponacie					
	dług. [m]	szer. [m]	wys. [m]	Waga [kg]	Moc [kW]*	zabezp. [A]

Data

Pieczeń i podpis osoby uprawnionej

Domek I

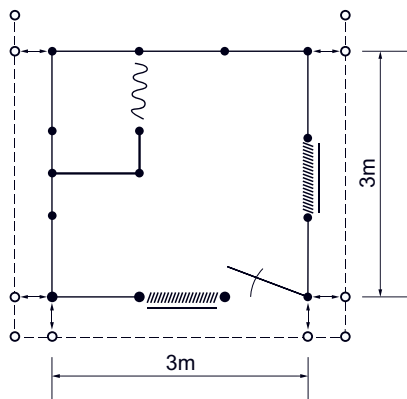
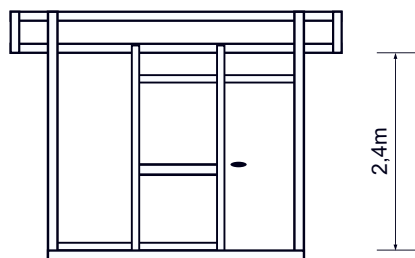

Domek II

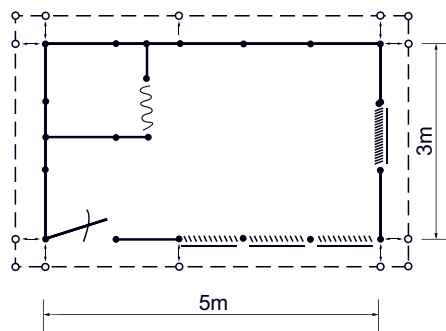
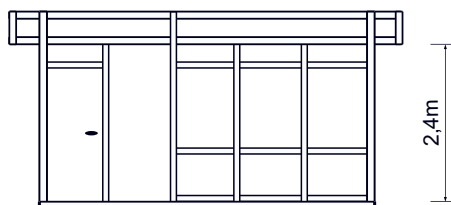

Domek III

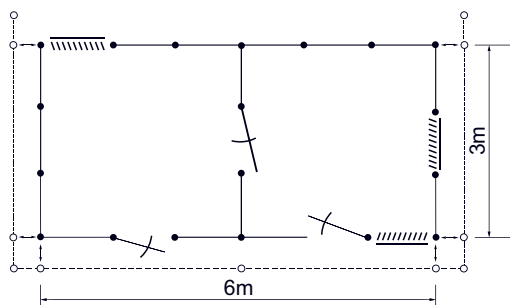

UWAGA!

- domki wykonane są z elementów typu „Syma”
- wewnętrzny układ ścian jest przykładowy
- istnieje możliwość modyfikacji wielkości domku przy zachowaniu głębokości 3m.

WYPOSAŻENIE STANDARDOWE DOMKU:

- instalacja elektryczna
 - gniazda wtykowe
 - oświetlenie
 - wykładzina
 - wieszak, kosz,
 - stopka adresowa.
- } (jak w pkt. 5 for. „B”)

ZAMÓWIENIE NA STOISKO STANDARDOWE (w namiotach wystawienniczych)



Zamawiający	<h2 style="margin: 0;">FORMULARZ</h2> <h1 style="font-size: 4em; margin: 0;">„C”</h1>
Pieczeń Firmowa	

UWAGA: wszystkie podane ceny są cenami netto do których należy doliczyć podatek VAT - w wysokości 22% - na arkuszu „I”

1. Zamawiam wykonanie stoiska standardowego szeregowego (TAK/NIE)

	Typ	Powierzchnia [m ²]	Cena	Zamawiam
1	Stoisko standardowe	9	1250,00 PLN	
2	Stoisko standardowe	12	1450,00 PLN	

Uwaga: do kosztów zabudowy należy doliczyć koszt wynajmu powierzchni (Form. A), oraz wpis do katalogu (Form. H)
Rzut /projekt/ stoiska standardowego szeregowego:

9 m²

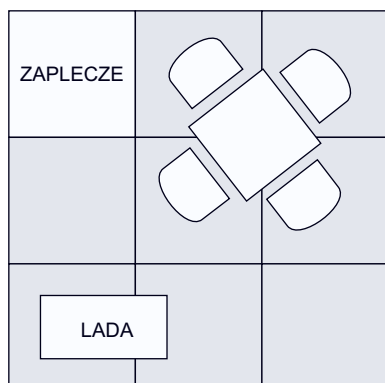

12 m²

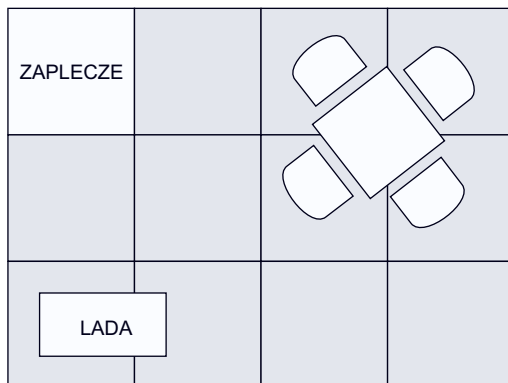

Zabudowa i wyposażenie stoiska standardowego

- ściany białe
- wykładzina granatowa
- fryz biały
- nazwa skrócona Firmy na fryzie (nie więcej niż 15 liter) standardowym krojem, w kolorze granatowym
- kosz
- wieszak
- stół czarny kwadratowy
- 4 krzesła składane
- 3 lampki żarowe
- 1 gniazdo 220 V
- sprzętanie stoiska
- kotara
- lada z półką

2. Proszę podać wzór napisu na fryzie stoiska
(napis standardowy - nazwa firmy, kolor niebieski, krój liter standard max. 15 znaków (liter)).

Logo na fryzie / niestandardowy napis
(należy przesłać oryginał znaku graficznego firmy).

Pierwszy znak	Każde powtórzenie znaku	Wartość (PLN)
100,00 PLN	85,00 PLN x ... szt. =	

3. Łączna wartość zamówionego stoiska i napisów na fryzie PLN

.....
Data

.....
Pieczeń i podpis osoby uprawnionej

Uwaga:
Oferta zawarta na formularzu nie podlega modernizacji.

ZAMÓWIENIE NA WYPOSAŻENIE DODATKOWE

(nie dotyczy firm z zabudową własną)

Zamawiający	<h2 style="margin: 0;">FORMULARZ</h2> <h1 style="font-size: 4em; margin: 0;">„E”</h1>
Pieczeń Firmowa	

UWAGA: wszystkie podane ceny są cenami netto do których należy doliczyć podatek VAT - w wysokości 22% - na arkuszu „I”

Wyposażenie dodatkowe	Cena jedn.	Ilość	Razem	Wyposażenie dodatkowe	Cena jedn.	Ilość	Razem
1. Lodówka 230 l.	207,00 PLN			15. Krzesła składane tworzywowe	20,00 PLN		
2. Lodówka 135 l.	190,00 PLN			16. Regał podwyższony	48,00 PLN		
3. Szafka z termą i zlewozmywakiem w tym podłączenie wody.	407,00 PLN			17. Szafka 82x79x38 z zamkiem patentowym	53,00 PLN		
4. Szafka kuchenna stojąca	43,00 PLN			18. Szafka 82x79x38 z zamkiem patentowym	57,00 PLN		
5. Ława „Leszno” 50x120x60	44,00 PLN			19. Regał metalowy na prospekty	75,00 PLN		
6. Stolik kwadratowy o konstrukcji metalowej /4nogi/ 73x80x80	38,00 PLN			20. Fotel plastikowy biały	15,00 PLN		
7. Stolik kwadratowy na metalowej nodze kolumnowej 72x70x70	38,00 PLN			21. Stolik plastikowy biały	24,00 PLN		
8. Stolik okrągły	43,00 PLN			22. Kuchenka elektryczna 2-palnikowa	35,00 PLN		
9. Krzesło wyściełane ISO	48,00 PLN			23. Dzbanelek elektryczny	32,00 PLN		
10. Krzesła ISO z oparciem pod łokcie	54,00 PLN			24. Parasol ogrodowy z podstawą	31,00 PLN		
11. Fotel skóra - wysokość krzesła	44,00 PLN			25. Expres do kawy	42,00 PLN		
12. Taboret barowy	44,00 PLN			26. Kpl. szkła dla 6 osób - szklanki + podstawki - filiżanki + podstawki - sztućce - szklanki do piwa - kieliszki do koniaku - kieliszki do wódki - cukiernica - talerze deserowe - 2 talerze do ciasta lub kanapek - 2 popielniczki	225,00 PLN		
13. Stół barowy okrągły	79,00 PLN						
14. Półka wisząca (deska) mb	30,00 PLN						
Kwota 1÷14							
				27. Wentylator	62,00 PLN		
					Kwota 15÷27		
					Kwota 1÷14		
					RAZEM		

Rysunki mebli w załączniku do formularza E.









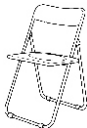

Uwaga:

1. Uszkodzenie wyposażenia lub elementów stoiska przyjętego protokołem obciążają uczestnika i będą skalkulowane w/g odrębnego cennika.
2. Zmiany w zakresie usług, zobowiązań i wyposażenia przyjmowane są w nieprzekraczalnym terminie do dnia 23 kwietnia 2010 r.

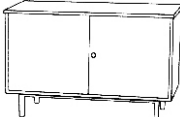
.....
Data

.....
Pieczeń i podpis osoby uprawnionej

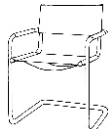
ZAŁĄCZNIK DO FORMULARZA „E”

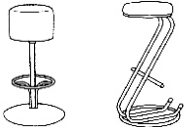
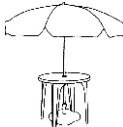
Pozycja	Wygląd asortymentu	Kolor - konstrukcja	Pozycja	Wygląd asortymentu	Kolor - konstrukcja
5		Błat kolor czarny - nogi chrom	15		Plastik biały lub czarny
6		Błat kolor czarny - nogi chrom lub czarny metal	16		82 x 80 x 40 czarny
7		Błat kolor czarny - noga chrom	17 i 18		Kolor czarny i popiel - 68 x 100 x 45
9		Krzeseł wyściełane ISO	19		Kolor czarny - 70 x 45 x 48
10		Krzeseł wyściełane ISO + oparcia pod łokcie	20		Biały plastik
11		Kolor siedzenia czarny - nogi chrom	21		Biały plastik
12		Kolor siedzeń czarny - nogi chrom	24		

ZAMÓWIENIE NA USŁUGI TECHNICZNE



Zamawiający	<h2 style="margin: 0;">FORMULARZ</h2> <h3 style="margin: 0;">„F”</h3>
Pieczeń Firmowa	

UWAGA: wszystkie podane ceny są cenami netto do których należy doliczyć podatek VAT - w wysokości 22% - na arkuszu „I”

Usługi techniczne	Cena jednost.	Ilość	Razem
Podłączenie zasilania stoiska wraz z rozdzielnią 1 - 3 kW *	477,00 PLN		
Podłączenie zasilania stoiska wraz z rozdzielnią 3 - 6 kW (minimum dla termy)*	509,00 PLN		
Podłączenie zasilania stoiska wraz z rozdzielnią 6 - 9 kW *	490,00 PLN		
Podłączenie zasilania stoiska wraz z rozdzielnią 9-14 kW *	525,00 PLN		
Podłączenie zasilania stoiska wraz z rozdzielnią 14-18 kW *	550,00 PLN		
Podłączenie zasilania stoiska wraz z rozdzielnią powyżej 18 kW *	650,00 PLN		
Gniazdo 380 V	154,00 PLN		
Gniazdo 220 V	31,00 PLN		
Punkt świetlny	25,00 PLN		
Podłączenie wody (dotyczy ekspozycji lub zabudowy własnej)*	184,00 PLN		
Szklenie gablot	szkło 1m ²	44,00 PLN	
	pleksi mleczne białe 1 mb	110,00 PLN	
	pleksi kolorowe 1mb	145,00 PLN	
Lustra 1 m ²	80,00 PLN		
Dodatkowe drzwi zamykane/harmonijkowe	55,00/85 PLN		
Żaluzje (szer. 90 cm) 1 mb	25,00 PLN		
Ścianka w kolorze dowolnym 1 m ² /28,00 PLN (tylko foliowane sciany)	2,5m x 1,0m	70,00 PLN	
	2,5m x 0,5m	35,00 PLN	
Zadaszenie stoiska rastrami aluminiowymi 1 m ²	30,00 PLN		
Akcenty wysokościowe na stoisku powyżej 2,5m do 50cm w/g kalkulacji indywidualnej.			
Budowa zaplecza na stoisku do 10 m ² bez kosztu drzwi	45,00 PLN		
Struktura 1 m ²	22,00 PLN		
Lada informacyjna	1m x 0,5m x 1m	45,00 PLN	
Dodatkowy podest (dł., szer., wys.)	1m x 1m xm	35,00 PLN	
	1m x 0,5m xm	26,00 PLN	
	0,5 x 0,5m xm	22,00 PLN	

Wysokości podestów (w m): 0,3; 0,5; 0,7; 1,0

Łącznie usługi dodatkowe

Uwaga:

Dla systemu OKTA-NORMA podesty droższe o 20%. Istnieje możliwość zamówienia podestów trójkątnych, półokrągłych i okrągłych. Nie można łączyć elementów SYMA-SYSTEM z elementami OKTA-NORMA.

(*) Dotyczy firm z zabudową własną oraz zamawiających stoisko na terenie zewnętrznym.

Zamówienie na Usługi Techniczne stanowi integralną część Zgłoszenia uczestnictwa w Targach.

.....
Data

.....
Pieczeń i podpis osoby uprawnionej

ZAMÓWIENIE NA INNE USŁUGI



Zamawiający	<h2 style="margin: 0;">FORMULARZ</h2> <h1 style="font-size: 4em; margin: 0;">„G”</h1>
Pieczeń Firmowa	

UWAGA: wszystkie podane ceny są cenami netto do których należy doliczyć podatek VAT - w wysokości 22% - na arkuszu „I”

Zamawiamy dodatkowo:	Ceny	Wartość [PLN]
Za i rozładunek towaru - praca 1 osoby godz. x 25,00 PLN/h	
Wózek paletowy z pracownikiem - min. 0,5 godz. godz. x 30,00 PLN/h	
Dźwig: - do 16 ton - min. 0,5 godz. godz. x 320,00 PLN/h	
Wózek widłowy z obsługą - min. 0,5 godz. godz. x 200,00 PLN/h	
Hostessa godz. x 20,00 PLN/h	
Hostessa ze znajomością języka angielskiego /niemieckiego / francuskiego*/ godz. x 28,00 PLN/h	
Tłumacz języka angielskiego /niemieckiego / francuskiego*/ godz. x 49,00 PLN/h	
Maszt 1 szt. (5,5 m + podstawa) 150,00 PLN	
Umieszczenie plansz reklamowych, banerów	500, 00 PLN/1 szt.	
Wykonanie i ustawienie na terenach targowych konstrukcji reklamowych (konstrukcje z pleksiglasu, o podstawie trójkąta, składające się z trzech plansz o wymiarach 1,2m x 1,5m; usługa obejmuje wykonanie projektu graficznego, wykonanie konstrukcji oraz jej montaż i demontaż; po zakończeniu targów w/w plansze pozostają własnością wystawcy, natomiast konstrukcje, na których eksponowano reklamy pozostają własnością organizatora.	2000,00 PLN	
Sala konferencyjna	1h - 300 PLN 2h (i każda następną) - 200 PLN	
Łączna kwota:		

(*) Niepotrzebne skreślić

Zamówienie na inne usługi stanowi integralną część Zgłoszenia uczestnictwa w Targach

1. W przypadku zamówienia pracy osób. dźwigu, wózka widłowego lub paletowego należy się skontaktować z Transmeble International: Ryszard S. Szejner - tel. kom. 0 504 103 565
2. W dniach 16 i 17 maja 2010 r. dla pojazdów wjeżdżających na tereny wystawiennicze obowiązuje kaucja zwrotna w wysokości 100 zł/h za 1 pojazd. W przypadku przekroczenia czasu postoju kaucja nie podlega zwrotowi.
3. Wjazd na tereny wystawiennicze w czasie trwania ekspozycji w celu dostarczenia materiałów, żywności, dodatkowych eksponatów itp. jest możliwy wyłącznie w godzinach: 7⁰⁰ - 8⁰⁰, 17⁰⁰ - 19⁰⁰ za okazaniem imiennego identyfikatora.
4. Termin i godziny wynajęcia sali konferencyjnej są ustalane indywidualnie.

.....
Data

.....
Pieczeń i podpis osoby uprawnionej

ZAMÓWIENIE WPISU DO KATALOGU TARGÓW



Zamawiający	<h2 style="margin: 0;">FORMULARZ</h2> <h3 style="margin: 0;">„H”</h3>
Pieczeń Firmowa	

UWAGA: wszystkie podane ceny są cenami netto do których należy doliczyć podatek VAT - w wysokości 22% - na arkuszu „I”

1. Obowiązkowy wpis do katalogu **210,00 PLN**

Nazwa	Nazwę firmy prosimy umieścić pod literą:	* Nr branży:
Adres		
Telefon	Fax	E-mail
www.		

Informacja o firmie 130 znaków (spacja i znaki interpunkcyjne są również znakami)

2. Opłaty za ogłoszenia czarno-białe i kolorowe (niepotrzebne skreślić)

UWAGA: Ogłoszenia kolorowe drukowane metodą Proces CMYK (triada)

	czarno/białe	kolorowe
1/2 strony (1 moduł 12,5cm x 9cm)	210,00 PLN	530,00 PLN
1 strona (2 moduły 12,5cm x 18,5cm)	420,00 PLN	1050,00 PLN
ogłoszenie na drugiej stronie okładki (12,5cm x 18,5cm) (w/g kolejności zgłoszeń)	—————	3300,00 PLN
ogłoszenie na trzeciej stronie okładki (12,5cm x 18,5cm) (w/g kolejności zgłoszeń)	—————	3300,00 PLN
ogłoszenie na czwartej stronie okładki (14,5cm x 20,5cm + 3mm) (w/g kolejności zgłoszeń)	—————	4300,00 PLN
obustronna zakładka (moduł 2 x 12cm x 18cm + 3mm) (w/g kolejności zgłoszeń)	—————	4300,00 PLN
projekt ogłoszenia i przygotowalnia w/g dostarczonych materiałów dla 1 modułu	160,00 PLN	250,00 PLN

UWAGA: Firma zamawiająca ogłoszenie w katalogu wraz z wykonaniem projektu, zobowiązana jest dołączyć wyraźny, kolorowy pierwowzór znaku graficznego firmy, zdjęcia na papierze połyskowym lub slajdy, rysunki w skali conajmniej 1:1 oraz maszynopis tekstu. Możliwe jest dostarczenie znaku graficznego (format Corel 11), grafiki (tif skala 1:1, 300dpi), tekstów (Word 6.0 lub wyższy) na dyskietce 3,5' lub płycie CD, DVD.

W pozostałych przypadkach prosimy o dostarczenie składu reklamy w formie zapisu cyfrowego: bitmapa (CMYK, 300 dpi) i PDF w formatach takich jak wymienione w tabeli z uwzględnieniem spadów 3 mm w przypadku 1 i 2 str. okładki i w zakładce.

3. Reprezentujemy następujące firmy:

Nazwa firmy	Kraj	Adres	Produkt

4. Łączna opłata za wpis obowiązkowy i ogłoszenie - pozycja 1+2.PLN

* proszę podać nr branży zgodnie z załącznikami.

Zamówienie wpisu do Katalogu Targów stanowi integralną część Zgłoszenia uczestnictwa w Targach.

UWAGA:

1. W przypadku przekroczenia 130 znaków pobieramy dodatkową opłatę w wysokości 210,00 PLN
2. Opłata w wysokości 210 PLN obejmuje zamieszczenie wpisu w części alfabetycznej oraz w jednym dziale branżowym. Za umieszczenie w kilku kolejnych działach należy dopłacić 50 PLN (za każdy dział).
3. Organizator nie odpowiada za błędy we wpisie wynikające z nieczytelnego wypełnienia formularza oraz za nie ukazanie się reklamy w przypadku jej zbyt późnego nadesłania.

.....
Data

.....
Pieczeń i podpis osoby uprawnionej

ZAŁĄCZNIK DO FORMULARZA „H”



Lp.	Lista grup towarowych (branża)	Nr branży
1.	Systemy i urządzenia służące uzdatnianiu wody	00001
2.	Technologie uzdatniania wody i oczyszczania ścieków	00002
3.	Oczyszczalnie ścieków	00003
4.	Urządzenia pomiarowe stacji uzdatniania wody, oczyszczalni, technika pomiarów, regulacji i analiz	00004
5.	Mierniki wody i ścieków	00005
6.	Maszyny i urządzenia służące do budowy, naprawy i utrzymania sieci wod-kan	00006
7.	Agregaty hydrauliczne, pompy, armatura	00007
8.	Regeneracja sieci wodociągowych i kanalizacyjnych oraz studni głębinowych	00008
9.	Nowoczesne technologie renowacji sieci wod-kan	00009
10.	Rury, kształtki i studnie do budowy sieci wod-kan	00010
11.	Pojazdy specjalistyczne	00011
12.	Sprzęt zabezpieczający oraz ratowniczy	00012
13.	Programy komputerowe dla firm wod-kan w zakresie zarządzania ekonomicznego i infrastrukturą techniczną	00013
14.	Projektowanie, technologia i wyposażenie basenów kąpielowych	00014
15.	Działalność szkoleniowa, wydawnicza i consultingowa	00015
16.	Działalność pozostała, gdzie indziej nieklasyfikowana	00016

CAŁKOWITY KOSZT UDZIAŁU W TARGACH



Zamawiający	FORMULARZ „ ”
Pieczęć Firmowa	

UWAGA: wszystkie podane ceny są cenami netto do których należy doliczyć podatek VAT - w wysokości 22%

Formularz A	Opłata za powierzchnię w hali namiotowej lub poza halą z rabatem / bez rabatu*	PLN
Formularz B	Koszt wykonania stoiska	PLN
Formularz C	Koszt wykonania stoiska standardowego	PLN
Formularz D	Koszt własnej zabudowy stoiska	PLN
Formularz E	Koszt wyposażenia dodatkowego	PLN
Formularz F	Koszt usług technicznych	PLN
Formularz G	Koszt innych usług	PLN
Formularz H	Koszt wpisu do katalogu i ogłoszenia	PLN
(*) niepotrzebne skreślić		Razem koszt udziału (netto) PLN
UWAGA: Prosimy <u>nie naliczać</u> rabatu.		Podatek VAT (22%) PLN
		Razem koszt udziału (brutto) PLN
		Zaliczka 40% od kwoty (brutto) PLN

Razem koszt udziału brutto (słownie) PLN

Dowód wpłacenia kaucji należy dołączyć do zgłoszenia (patrz regulamin).

.....
Data

.....
Pieczęć i podpis osoby uprawnionej

Rezerwacji hoteli prosimy dokonywać za pośrednictwem P.B.P. ORBIS Sp. z o.o. 85-006 Bydgoszcz, ul. Gdańska 16. W sprawie rezerwacji należy kontaktować się z **Panem Rafałem Frackowiakiem** telefonicznie pod numerami telefonów: 52 322-96-34, 508-042-196, za pośrednictwem faxu 052 345-60-84 lub na adres internetowy e-mail: rafal.frackowiak@orbistravel.pl; bydgoszcz.info@orbistravel.pl

Uwaga: Biuro Izby nie prowadzi rezerwacji hoteli.



**IZBA GOSPODARCZA
WODOCIĄGI POLSKIE**
85-073 Bydgoszcz, ul. J. Kasprówicza 2
www.igwp.org.pl

**XVIII MIĘDZYNARODOWE TARGI
MASZYN I URZĄDZEŃ
DLA WODOCIĄGÓW I KANALIZACJI
„WOD - KAN 2010”
18 ÷ 20 MAJA 2010 r.**



TERMIN ZGŁOSZENIA: 9 KWIETNIA 2010 r.

KARTA ZGŁOSZENIA WYROBU DO KONKURSU

Zgłaszający:

Nazwa Firmy:

Adres:

Telefon, fax i e-mail osoby do dalszych kontaktów:

Nazwa wyrobu zgłaszanego do konkursu:

PRODUCENT:

Nazwa Firmy:

Adres:

Nazwa przedsiębiorstw wod-kan, w którym wyrób został zastosowany (prosimy załączyć listy rekomendacyjne):

Dane dotyczące praw autorskich do wyrobu (np. numer zgłoszenia nadany przez Urząd Patentowy):

Posiadane certyfikaty i nagrody branżowe:

Załączniki do zgłoszenia:

Oświadczenie:

Akceptujemy warunki określone w Regulaminie konkursu.

.....
Miejscowość i data

.....
Pieczęć firmowa

.....
Pieczęć i podpis osoby uprawnionej



**IZBA GOSPODARCZA
WODOCIĄGI POLSKIE**
85-073 Bydgoszcz, ul. J. Kasprzycza 2
www.igwp.org.pl

**XVIII MIĘDZYNARODOWE TARGI
MASZYN I URZĄDZEŃ
DLA WODOCIĄGÓW I KANALIZACJI
„WOD - KAN 2010”
18 ÷ 20 MAJA 2010 r.**



TERMIN ZGŁOSZENIA: 9 KWIETNIA 2010 r.

REGULAMIN ZGŁOSZENIA WYROBU DO KONKURSU O NAGRODĘ GRAND PRIX WOD-KAN 2010

1. Zgłoszenie do konkursu jest bezpłatne.
2. Zgłoszenia może dokonać wyłącznie Wystawca.
3. Wystawca może zgłosić do konkursu maksymalnie 2 wyroby.
4. W przypadku zgłoszenia do konkursu wyrobu obcego producenta należy do zgłoszenia załączyć zgodę producenta.
5. Warunkiem rozpatrzenia zgłoszenia jest załączenie do niego następujących dokumentów:
 - wypełnionej karty informacyjnej dot. wyrobu (na każdy wyrób osobną kartę)
 - opisu technicznego wyrobu
 - karty katalogowej, zdjęć lub innych materiałów charakteryzujących wyrób.
6. Zgłoszenie wyrobu do konkursu wraz z ww. dokumentami należy przesłać w nieprzekraczalnym terminie do dnia 9 kwietnia 2010 r.
7. Komisja konkursowa rozpatruje wyroby zgłoszone do konkursu w dwóch etapach:
 - etap I - analiza nadesłanych zgłoszeń zakończona wyborem 10 najciekawszych wyrobów do dnia 7 maja 2010 r
 - etap II - spotkanie ze zwycięzcami etapu pierwszego w dniu 18 maja 2010r wybór 3 laureatów konkursu o statuetkę Grand Prix
8. Wystawcy, których wyrób zostanie zakwalifikowany do II etapu zostaną powiadomieni przez Organizatora osobnym pismem, zawierającym informacje o godzinie spotkania z komisją na stoisku Wystawcy w dniu 18 maja 2010 r.
9. Zwycięzcy etapu I zobowiązani są do przygotowania maksymalnie 15 min. prezentacji dotyczącej wyrobu. Czas przeznaczony do prezentacji wyrobu nie może zostać przedłużony i nie podlega negocjacom z Członkami Komisji Konkursowej.
10. Decyzja Komisji Konkursowej jest ostateczna i nie podlega odwołaniu.
11. Wystawca decydujący o przesłaniu zgłoszenia wyrobu do Konkursu akceptuje warunki określone w niniejszym Regulaminie.